

Gebrauchsanweisung

– Vollautomatischer Teichfilter –



EVO 3/500S



EVO 3/750SL



EVO 3/750S



EVO 3/1000S

Inhalt

I. Hinweise zur Entsorgung	2	V. Installation	6
II. Allgemeine Sicherheitshinweise und Warnungen	2	VI. Inbetriebnahme	7 – 9
III. Technische Daten	3 – 4	VII. Anwendungsbereiche	9
IV. Funktionsweise	5	VIII. Reinigung und Wartung	10 – 11
		IX. Kontrolle	12

Stand 2/12

I. Hinweise zur Entsorgung

Entsorgung der Verpackung

Ihr neues Gerät wurde auf dem Weg zu Ihnen durch die Verpackung geschützt. Alle eingesetzten Materialien sind umweltverträglich und wieder verwertbar.

Bitte helfen Sie mit, und entsorgen Sie die Verpackung umweltgerecht. Über aktuelle Entsorgungswege informieren Sie sich bitte bei Ihrem Fachhändler oder bei Ihrer Gemeindeverwaltung.

Achtung – Erstickungsgefahr!

Verpackung und deren Teile nicht Kindern überlassen. Erstickungsgefahr durch Faltpapier und Folien.

II. Allgemeine Sicherheitshinweise und Warnungen

Vor Inbetriebnahme beachten

Die beiliegenden Druckschriften sorgfältig durchlesen. Sie enthalten wichtige Informationen zur Installation, zum Gebrauch und zur Sicherheit des Gerätes.

Beiliegende Druckschriften, ggf. für Nachbesitzer, sorgfältig aufbewahren.

Das Gerät entsprechend der Aufstellanweisung aufstellen. Ein Gerät mit sichtbaren Schäden nicht anschließen. Im Zweifelsfall Händler oder Kundendienst befragen.

Beim Betrieb beachten

Das Gerät nur zum vorgeschriebenen Zweck benutzen. Kinder nicht mit dem Gerät unbeaufsichtigt lassen.

Zum Schutz des Gerätes beachten

Nicht auf das Gerät steigen oder setzen (Kippgefahr)! Das Wasserrad nie manuell gegen den Uhrzeigersinn drehen! Lösungsmittelhaltige Schmutz- oder Fleckenentferner dürfen nicht verwendet werden, da diese Mittel Schäden am Gerät verursachen können.

Beim Transport beachten

Vorsicht beim Transport des Gerätes! Verletzungsgefahr! Das Gerät nicht an vorstehenden Bauteilen anheben!

III. Technische Daten

Abmessungen und Anschlüsse

Filter	EVO 3/500S	EVO 3/750SL	EVO 3/750S	EVO 3/1000S
Abmessungen L x B x H (mm)	1.116 x 705 x 1.004	1.367 x 760 x 1.004	1.388 x 885 x 1.019	1.683 x 915 x 1.019
Anschluss Einlauf	3 x DA 110	4 x DA 110	4 x DA 110	4 x DA 110
Anschluss Auslauf Pumpe	2 x DA 63	2 x DA 63	1 x DA 110	2 x DA 63
Anschluss Entleerungsöffnung	1xDN75+ 1xDA63	1xDN75 + 1xDA63	1xDN75 + 1xDA63	2 x DA 63
Kammerfüllung maximal	200 l	240 l	350 l	450 l
Wasserdurchsatz	20.000 l/h	30.000 l/h	40.000 l/h	50.000 l/h

Materialien

Gehäuse	Polyethylen (PE)
Sichtscheibe	PVC – Klar
Wasserrad	ABS Kunststoff
Bioreaktorelemente	Biologisches Filtermaterial

Bezeichnungen Allgemein

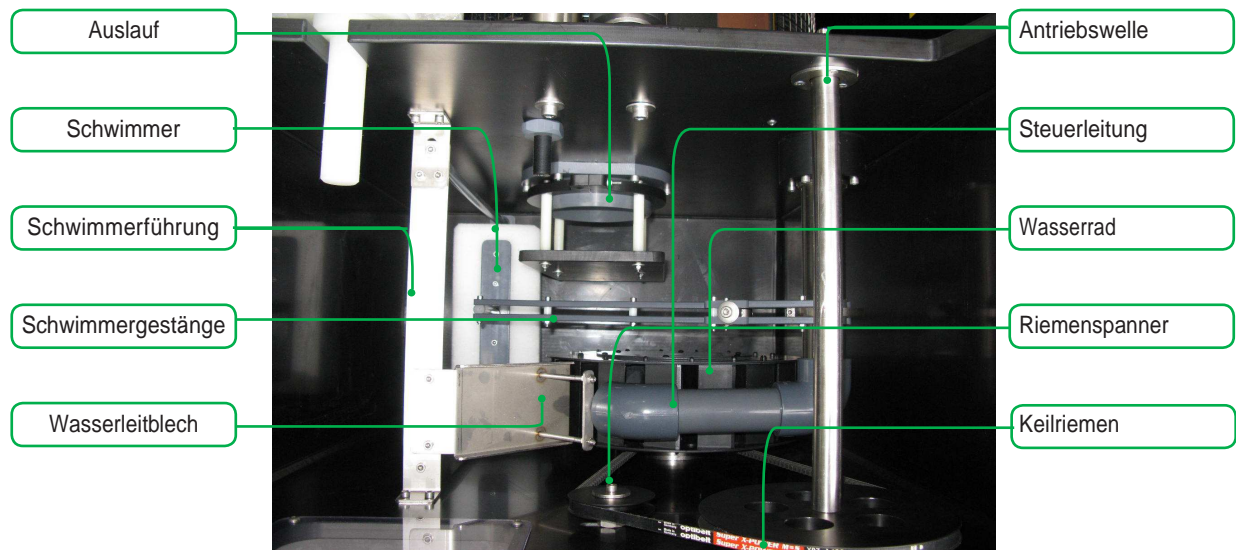

III. Technische Daten

Bezeichnungen Allgemein

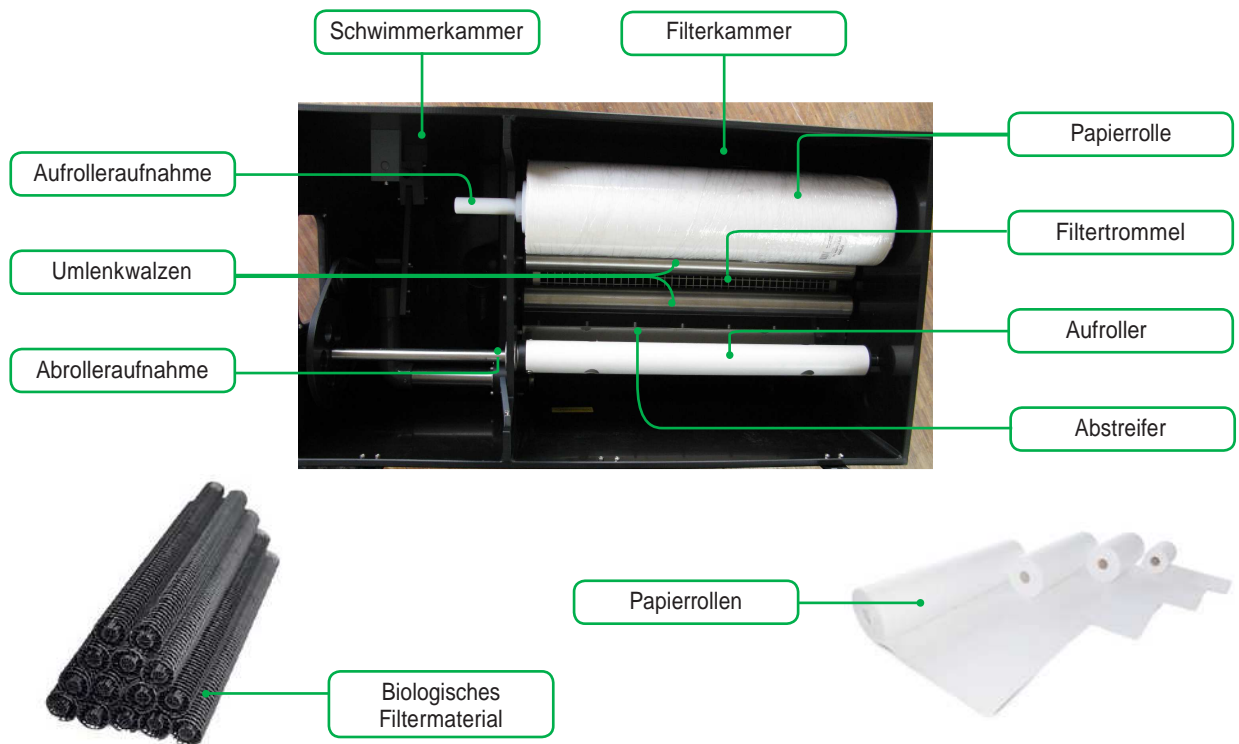

Bezeichnungen EVO 3/500S

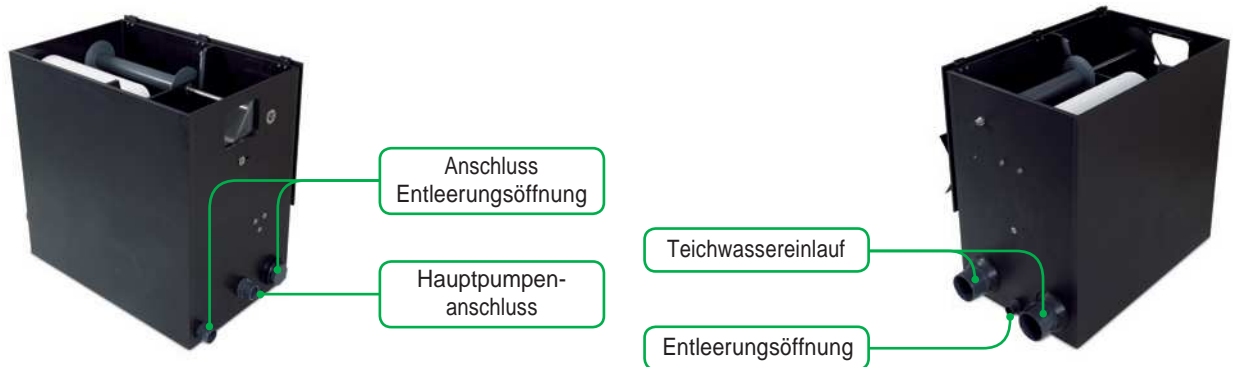

Bezeichnungen EVO 3/750S EVO3/750SL und 1000S

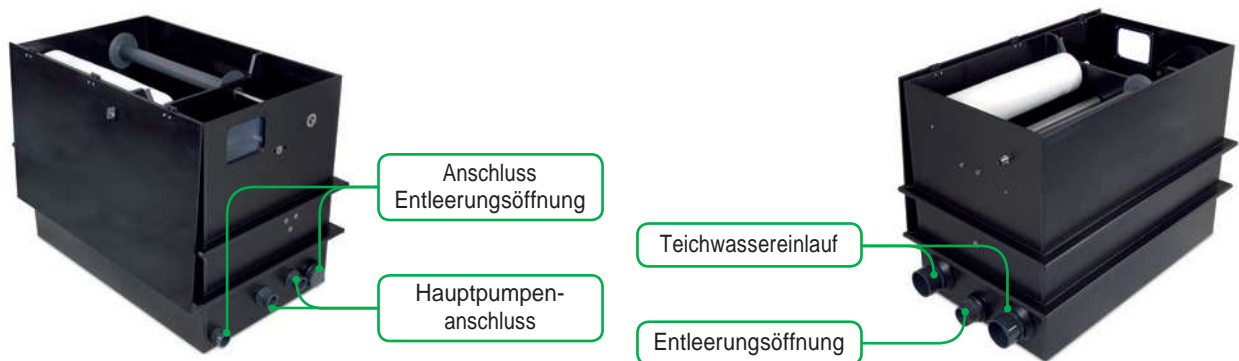

IV. Funktionsweise

Allgemeines

Sauberes Wasser ist die Grundvoraussetzung für erfolgreiches Koi-Wachstum. Deshalb filtert der EVO 3/500S, 750S und 1000S auf mechanisch-biologischer Grundlage alle Verunreinigungen wie Fischkot, Futterreste und sonstige Schwebstoffe permanent heraus.

Mechanische Filterung

Durch diese mechanische Vorreinigung gelangt nun partikelfreies Wasser in den Bioreaktor, so dass dieser nicht zusätzlich durch grobe Schwebeteilchen belastet wird.

Biologische Filterung

Das mechanisch filtrierte Wasser strömt nun in die Filtertrommel ein, wo sich die Bioreaktorelemente befinden. Die Bioreaktorelemente werden von wasserreinigenden Bakterien besiedelt. In der Folge kommt es zu einem biologischen Schadstoffabbau, d.h. die Schadstoffe wie z.B. Ammonium und Nitrit werden abgebaut bzw. unterliegen einem Umwandlungsprozess.

Zusatz

1. Der Einsatz von getakteten Pumpen sind für den Filter EVO 3/500S, 750S und 1000S ungeeignet.
2. Der Einsatz einer UV-Desinfektionseinheit reduziert das Algenwachstum (Schwebealgen) erheblich.



Mechanische Filterung



Biologische Filterung

V. Installation

Aufstellung

1. Wichtig den Filter so einbauen, dass im Filtergehäuse der jeweilige (filtertypabhängig) Wasserstand (gemessen ab Standboden) beträgt (im Ruhezustand bei nicht laufender Pumpe).
2. Es ist ratsam eine zusätzliche Niveauregulierung (für das Wasserniveau im Teich) mit einzubauen.
3. Außerdem wird empfohlen, sowohl die Zulaufrohre vom Teich, als auch die Ablaufrohre zum Teich mit Absperrschiebern zu versehen. Dadurch kann die Maschine vollständig entleert werden, ohne Rücklauf von der Teichseite.
4. **Schwimmerschalter** Transportsicherung (Kabelbinder) vor Inbetriebnahme entfernen.
5. Standsicherheit ist wichtig, d.h. die Aufstellfläche muss fest und eben sein, da das Gewicht der Filteranlage im Betrieb ca. **300 kg (500S) bis 1.000 kg (1000S) beträgt**.
6. Die Filteranlage muss für den reibungslosen Betrieb waagrecht ausgerichtet werden.
7. Ein guter Zugang zu der mech. Filtereinheit (**Auf-/Abroller**) sollte gewährleistet sein.
8. Die komplette Filteranlage sollte nie direkter Sonneneinstrahlung ausgesetzt werden, eine Beschattung der Anlage wird empfohlen.

Rohr-/Schlauchverbindungen

1. Anschluss **Teichwassereinlauf** mit der wasserführenden Leitungen vom Teich verbinden.
2. Anschluss **Entleerungsöffnung** mit Rohr-/Schlauchleitung verbinden und in ein Abwassersystem leiten. Ein Zurückleiten in den Teich sollte nicht erfolgen, da das Wasser schmutzbelastet sein kann!
3. Anschluss **Hauptpumpe** in den Teich zurück führen (eventuell über UV oder Strömungsdüsen)

VI. Inbetriebnahme

Filterpapier einsetzen



1 Rollen Sie zirka 40 cm ...



2 ... des neuen Papiers von der Rolle ab.



3 Schneiden Sie die 40 cm ...



4 ... in der Mitte ein.



5 Verdrehen Sie die beiden Enden und stecken Sie diese ...



6 ... jeweils in das Drahtgeflecht der Filtertrommel. ...



7 ... ACHTUNG: Stecken Sie beide Papierenden zwischen die ...



8 ... beiden Umlenkrollen ...



9 ... um den richtigen Papierlauf zu garantieren.



10 Drehen Sie nun die Trommel von Hand in der Richtung, ...



11 ... dass sich das neue Papier einmal um die Trommel wickelt.



12 Erscheinen die verdrehten Enden des Papiers zwischen den Umlenkrollen, ...

VI. Inbetriebnahme



... so ziehen Sie ...

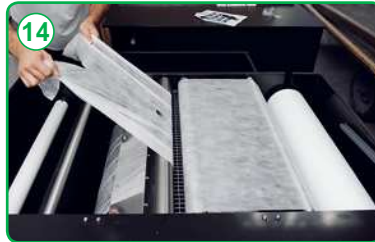

... diese heraus ...



... und stecken diese ...



... in die beiden vorbereiteten Löcher der Einweghaspel.



... Lösen Sie nun die Arretierung der Haspel, indem Sie diese weg von der Seite des ...



... Keilriemens schieben. Rollen Sie dabei das Papier für die ersten 4-5 Umdrehungen auf.



Arretieren Sie nun die Einweghaspel.



Fertig.

Danach Hauptpumpe einschalten, Dichtheitskontrolle durchführen und Deckel der Filteranlage schließen und während des Betriebes immer geschlossen halten.

Das Filterpapier darf keine Beschädigungen aufweisen, da sonst die Filterleistung beeinträchtigt werden kann. Vor der Inbetriebnahme des Filters, sollte eine komplette Reinigung des Teiches erfolgen.

Niveaueinstellung: Am **Schwimmgestänge** in der Filterkammer, kann über die **Imbusschraube** das Ansprechverhalten des Wasserrades eingestellt werden. Normaleinstellung: Wasserstand Schwimmerkammer befindet sich ca. 1 cm unterhalb Wasserradunterkante.

VI. Inbetriebnahme

Winterbetrieb

Die Filteranlage sollte bei Temperaturen um den Gefrierpunkt außer Betrieb gesetzt werden.

Vorgehensweise:

1. Zulaufrohre vom Teich mittels Absperrschieber schließen.
2. Hauptpumpe ausschalten
3. Ablaufrohre zum Teich mittels Absperrschieber schließen.
4. Papier aus dem Filter entfernen (siehe hierzu VIII. Reinigung/Wartung).
5. Überprüfung sämtlicher wasserführenden Rohre auf Dichtigkeit.

Hinweis

1. Empfohlene Pumpenleistung (siehe III. Technische Daten)!
2. Durch Reduzierung der Pumpenleistung wird die Filtrierung verfeinert, d.h. der Feinstoffgehalt im Wasser wird bei der mechanischen Filtrierung reduziert.
3. Die Teichpumpe muss permanent (24h) eingeschaltet bleiben, da sonst eine Sauerstoffunterversorgung des Bioreaktors erfolgt und somit in der Folge die für den biologischen Schadstoffabbau erforderlichen Bakterien absterben.

Achtung!

Bei Nichtbeachtung können durch Frost erhebliche Schäden an der Filteranlage entstehen.

VII. Anwendungsbereiche

Allgemein

Die Filteranlage EVO 3/500S, 750SL, 750S und 1000S kann für folgende Bereiche eingesetzt werden:

1. Schwimmteiche
2. Biotope
3. Fisch- und Koiteiche

Hinweis

Der Einsatz der Filteranlage EVO 3/500S, 750SL, 750S und 1000S ist nicht geeignet bei:

1. Naturteichen
2. Künstlich angelegten Teichen mit erdigem/schlammigen Boden.

VIII. Reinigung und Wartung

Filterpapierwechsel

Je nach Verschmutzungsgrad ist das Papier in individuellen Zeiträumen zu wechseln. Es wird jedoch empfohlen, nicht die gesamte Papierfilterrolle auf den Aufroller zu rollen, da sich sonst bei Überbelastung des Wasserrades die Zentralschraube des Wasserrades lösen kann!

Vorgehensweise:

1. Zulaufrohre vom Teich mittels Absperrschieber schließen.
2. Hauptpumpe ausschalten
3. Ablaufrohre zum Teich mittels Absperrschieber schließen.
4. Filterpapierwechsel in 21 Schritten



Sicherheitshinweis

Für die Außen- als auch die Innenreinigung dürfen keine lösungsmittelhaltigen Schmutzentferner verwendet werden!!

Für die Reinigung der Filteranlage sollte stets Teichwasser verwendet werden. Auf die Verwendung chemischer Reinigungszusätze sollte verzichtet werden, da Rückstände hiervon, bei wieder Inbetriebnahme der Filteranlage, toxische Reaktionen im Fischbestand hervorrufen können, ebenso kann der Bakterienbesatz in dem Bioreaktor Schaden nehmen.



Zum Filterpapierwechsel wird die Verwendung von Handschuhen empfohlen!



Schneiden Sie mit einem scharfen Messer ...



... (VORSICHT: VERLETZUNGS-GEFAHR!) ...



... entlang der Rolle ...



... mit dem verschmutzten Filterpapier. ...



... Legen Sie das Ende des Papiers auf dem Abstreiferblech ab.



Greifen Sie die Rolle mit beiden Händen und schieben Sie ...

VIII. Reinigung und Wartung



... diese axial weg von der Seite des Spannrriemens und des Wasserrads. Durch das ...



... Wegschieben löst sich die Rolle aus ihrer Arretierung und kann entnommen werden.



Entnehmen Sie nun ...



... die rechts und links in die Einweghaspel ...



... eingebrachten Aufnehmer ...



... und entsorgen Sie im Anschluss ...



... die Einweghaspel gemeinsam ...



... mit dem aufgerollten Filterpapier.

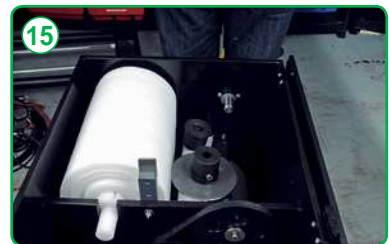

Setzen Sie in die neue Einweghaspel die beiden Aufnehmer ein. Bitte achten Sie darauf, ...



... dass die beiden Seiten nicht vertauscht werden können. Die Seite mit dem Kraftaufnehmer ...



... besitzt in der Einweghaspel einen Aussparung und im Aufnehmer eine Imbusschraube.



Drücken Sie nun mit dem in der Einweghaspel eingebrachten ...



... Aufnehmer den Federmechanismus der Einrastung zur Seite ...



... und setzen Sie die Einweghaspel ein. Filterpapier einsetzen VI.

IX. Kontrolle

Allgemeines

Biologische Filtrierung erfolgt mittels Bakterien, welche sich im Bioreaktor ansiedeln. Diese Bakterien sind abhängig von einer Vielzahl von Einflussfaktoren, z.B. Sauerstoff, pH-Wert, Temperatur usw..

Achtung:

Der Einsatz von Wasseraufbereitern kann zum Anstieg des Papierverbrauchs führen.

Achtung!

Durch Abschalten der Teichpumpe ist die Sauerstoffversorgung der Bakterien nicht mehr sichergestellt. Die Abschaltung, z.B. bei Filterpapierwechsel, sollte auf wenige Minuten begrenzt werden. Der Einsatz von Medikamenten kann zur Folge haben, dass die Bioreaktorbakterien beeinträchtigt werden bzw. vollständig absterben.

Zum Schutz Ihres Fischbestandes ist es unerlässlich regelmäßige Wasserkontrollen durchzuführen!



Genesis GmbH & Co. KG

Schulerstraße 22

75180 Pforzheim

Tel. +49 (0)7231-72 04 90

Fax +49 (0)7231-72 04 87

info@genesis.de

www.genesis.de